

Wojskowy Instytut Wydawniczy

OFERTA REKLAMOWA
ADVERTISEMENT OFFER



OFERTA REKLAMOWA

Wojskowy Instytut Wydawniczy (WIW), wydawca m.in. „Polski Zbrojnej”, „Polski Zbrojnej. Historii”, portalu polska-zbrojna.pl, „Przeglądu Sił Zbrojnych” oraz „Kwartalnika Bellona” zaprasza do współpracy marketingowej w wydaniach regularnych i specjalnych oraz finansowego wsparcia organizowanych przez WIW wydarzeń.

Nasze wydawnictwa trafiają regularnie do: kancelarii premiera i prezydenta RP, członków rządu, sejmowej i senackiej Komisji Obrony Narodowej, przedstawicielstw wojskowych w Polsce, dyrektorów departamentów MON, dowódców rodzajów sił zbrojnych, żołnierzy oraz pracowników wojska, a także pasjonatów wojska i obronności. Wydania regularne – „Polski Zbrojnej”, „Polski Zbrojnej. Historii”, „Przeglądu Sił Zbrojnych” oraz „Kwartalnika Bellona” kierowane są bezpośrednio do jednostek i instytucji wojskowych. Wszystkie nasze wydawnictwa są do nabycia w naszym sklepie internetowym (sklep.polska-zbrojna.pl), dostępne są w prenumeracie redakcyjnej, a także w salonach prasowych, takich jak Empik czy Kolporter. Wydania specjalne dostępne są nie tylko podczas aranżowanych wydarzeń, lecz także w czasie wszelkich targów, konferencji, imprez oraz innych wydarzeń, w których uczestniczy WIW.

„**Polska Zbrojna**” jest miesięcznikiem skierowanym nie tylko do żołnierzy, lecz także do wszystkich tych, których interesują sprawy armii oraz szeroko rozumianej obronności. Czytelnicy

znajdą tu materiały dotyczące techniki wojskowej, felietony, wywiady, relacje ze służby żołnierzy w misjach pokojowych i stabilizacyjnych poza granicami kraju i porady prawne. Jest to jedyny w Polsce miesięcznik o tematyce wojskowej i okolo-wojskowej wydawany przez wojsko.

Z myślą o czytelnikach zainteresowanych polską armią oraz tematyką obronności wydajemy portal **polska-zbrojna.pl** – wojskowy serwis informacyjny, będący źródłem bieżących wiadomości z jednostek wojskowych, poligonów i misji zagranicznych. Atutem portalu są multimedia – filmy oraz zdjęcia pozwalają śledzić wydarzenia z poligonów i ćwiczeń wojskowych, a także poznać trud codziennej żołnierskiej służby. Wydarzenia komentują dziennikarze, czytelnicy oraz uznani eksperci i osobistości wojskowe.

„**Polska Zbrojna. Historia**” jest kwartalnikiem historycznym skierowanym do szerokiego grona czytelników „Polski Zbrojnej” oraz na rynek cywilny. Do współpracy redakcyjnej zapraszamy uznanych autorów i historyków.

„**Przegląd Sił Zbrojnych**” ukazuje się od stycznia 2014 roku. Przegląd jest magazynem szkoleniowo-specjalistycznym, skierowanym głównie do oficerów. Łączy spojrzenie dziennikarzy z poglądami ekspertów i praktyków. Wcześniej wydawany jako dwumiesięcznik, od 2023 roku jest kwartalnikiem.

ADVERTISEMENT OFFER

Wojskowy Instytut Wydawniczy (WIW) – Military Publishing Institute, a publisher of such military magazines as Polska Zbrojna, Polska Zbrojna. Historia and Przegląd Sił Zbrojnych, Kwartalnik Bellona as well as polska-zbrojna.pl military news website, would like to encourage you to offer your financial support to print our publications in exchange for publishing a full-page insertion in one or all regular editions and specials or partner the events organized by WIW.

WIW publications are regularly distributed to the offices of Polish President and Prime Minister, the government and military officials, to all military attachés in Poland, Polish MoND department directors, the commanders of all service branches of the Polish Armed Forces, military officers and regular soldiers as well as civilians and army fans. WIW publications will also be circulated not only on the occasions of above events, but also during all other exhibitions, fairs, conferences, and other events with WIW's participation.

Polska Zbrojna is a monthly magazine published by the military for the military – it is actually the Ministry of National Defense that makes sure Polska Zbrojna is distributed to all officials, soldiers and civil workers in the army. Polska Zbrojna writes about all branches of the armed forces and addresses not only soldiers, but also all those who are interested in army affairs (Polish and of other countries) and in widely understood defense issues. Our readers find in

Polska Zbrojna articles on military technology, reports from service in peace and stabilization missions or even some legal advice. Our magazine is the only monthly in Poland featuring the army and army-related affairs. Both, soldiers and civilians interested in international politics, armament, history or history reconstruction can find in Polska Zbrojna something to satisfy their readership needs.

For our online readers interested in the Polish army and defense issues, Polska Zbrojna has its online version, which is **polska-zbrojna.pl** – WIW's military news website, the source of news on military units, training fields and foreign missions. One of the strengths of our online presence are our multimedia and social media – videos, photos and posts allow our readers to follow army exercises in the training fields, as well as learn about the hardship of everyday soldier's routine. The news are often commented by our journalists, readers and renown experts and military officials.

Polska Zbrojna. Historia is a historical quarterly for soldiers and civilians interested in history, international politics, armament or reconstruction.

Przegląd Sił Zbrojnych is a specialistic and training magazine for officers and civilian experts interested in military education and training, armament, tactics, strategy and new technologies.

Wojskowy Instytut Wydawniczy
Aleje Jerozolimskie 97, 00-909 Warszawa, tel. +48 261 849 008, e-mail: sekretariat@zbrojni.pl

Wydział Marketingu i Promocji
tel. +48 261 849 496, +48 261 849 387, e-mail: reklama@zbrojni.pl

Wojskowy Instytut Wydawniczy (Military Publishing Institute)
Aleje Jerozolimskie 97, 00-909 Warszawa, Poland, phone: +48 261 849 008, e-mail: sekretariat@zbrojni.pl

Marketing and Advertising Department
phone: +48 261 849 496, +48 261 849 387, e-mail: reklama@zbrojni.pl

Wydawnictwa regularne / Regular Issues

POLSKA ZBROJNA

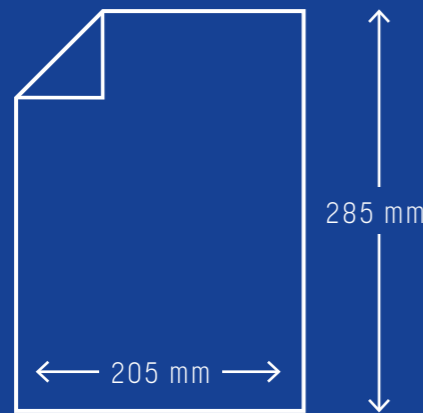

MIESIĘCZNIK

NAKŁAD: 15 tys. egz.
OBJĘTOŚĆ: 150–200 stron

MONTHLY

CIRCULATION: 15,000 copies
VOLUME: 150–200 pages

CENNIK REKLAM / AD PRICES

IV okładka / 4 th cover	11 000 PLN	1/2 A4 pion / vertical	5000 PLN
II okładka / 2 nd cover	10 000 PLN	1/2 A4 poziom / horizontal	5000 PLN
III okładka / 3 rd cover	9000 PLN	1/3 A4 pion / vertical	4000 PLN
A4 wewnątrz / A4 inside	7000 PLN		

ARTYKUŁ SPONSOROWANY / ADVERTORIAL:

A4	8000 PLN
2 × A4	14 000 PLN

Wszystkie ceny są cenami netto / All prices are net prices



HISTORIA

POLSKA ZBROJNA

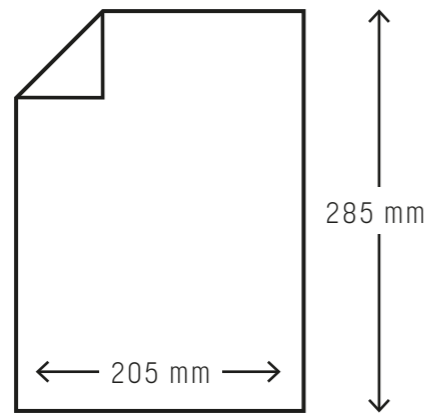

KWARTALNIK

NAKLAD: 10 tys. egz.
OBJĘTOŚĆ: 160–180 stron

QUARTERLY

CIRCULATION: 10,000 copies
VOLUME: 160–180 pages



CENNIK REKLAM / AD PRICES

IV okładka / 4 th cover	9000 PLN	1/2 A4 pion / vertical	4000 PLN
II okładka / 2 nd cover	8000 PLN	1/2 A4 poziom / horizontal	4000 PLN
III okładka / 3 rd cover	7000 PLN	1/3 A4 pion / vertical	3000 PLN
A4 wewnątrz / A4 inside	6000 PLN		

ARTYKUŁ SPONSOROWANY / ADVERTORIAL:

A4	7000 PLN
2 × A4	12 000 PLN





POLSKA-ZBROJNA.PL

portal informacyjny o tematyce obronnej / military news website

Unikalne odsłony: 5,6 mln
Facebook: 182,7 tys. fanów
Platforma X: 51,3 tys. obserwujących
YouTube: 48,9 tys. subskrypcji

Unique pageviews: 5.6 million
Facebook: 182,700 fans
Platform X: 51,300 followers
YouTube: 48,900 subscriptions

CENNIK REKLAM / AD PRICES

ARTYKUŁ SPONSOROWANY / ADVERTORIAL

• publikacja artykułu sponsorowanego na portalu polska-zbrojna.pl do 5 tys. znaków z możliwością linkowania oraz umieszczenia przy artykule zdjęć, filmów lub grafiki / posting an advertorial on polska-zbrojna.pl website – up to 5,000 words with linking and posting images and videos

• artykuł wyróżniony na sliderze na stronie głównej przez 3 dni / article displayed on a slider on the main page for 3 days

• artykuł wyróżniony na stronie głównej w dziale tematycznym (np. Sprzęt) przez kolejne 5 dni (razem 8 dni obecności na stronie głównej) / article displayed on the main page in specialist section (e.g. Equipment) for another 5 days (total of 8 days of presence on the main page)

• artykuł udostępniony na profilu Polski Zbrojnej na Facebooku i Twitterze / article shared on Polska Zbrojna Facebook page and Twitter

• koszt / cost: 7000 PLN

REKLAMA BANEROWA / DISPLAY BANNER ADVERTISING

W każdym miejscu reklamowym banery wyświetlają się rotacyjnie (do 5 banerów w jednym miejscu).
In every ad spot, ad banners are displaying on rotation (up to 5 banners occupying one spot).

Strona główna / Main page

1200 × 135 px – baner nagłówkowy / header: 2400 PLN*

800 × 200 px – baner / banner: 1800 PLN*

Podstrona (artykuł) / Subpage (article)

1200 × 135 px – baner nagłówkowy / header: 2000 PLN*

800 × 200 px – baner w treści artykułu / banner inside article: 2200 PLN*

* Cena za miesiąc / Price per month

Baner statyczny / Static banner: JPEG, PNG

Baner dynamiczny / Dynamic banner: GIF



miejsce na reklamę / ad space



miejsce na reklamę / ad space

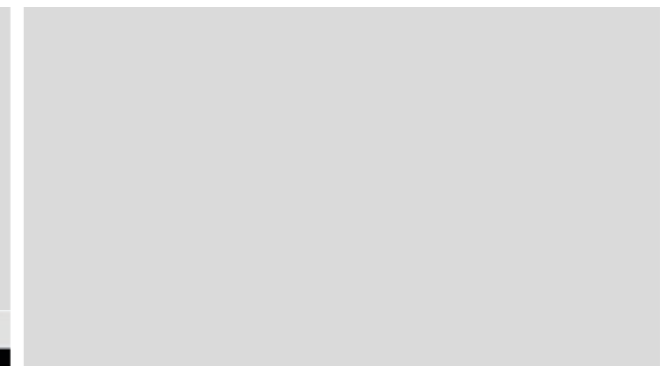
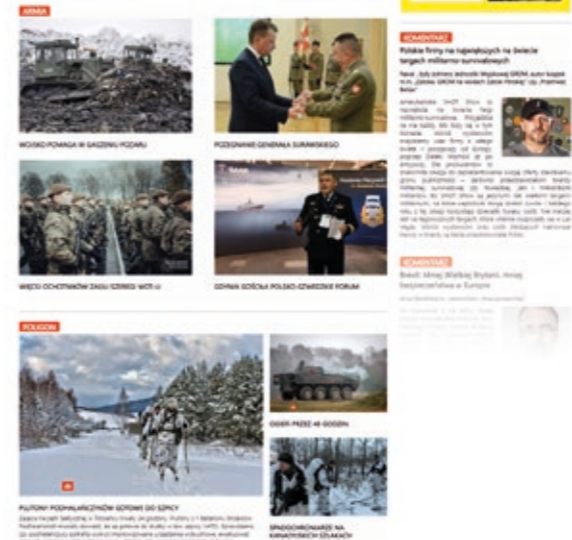

miejsce na reklamę / ad space



miejsce na reklamę / ad space



PRZEGLĄD SIŁ ZBROJNYCH

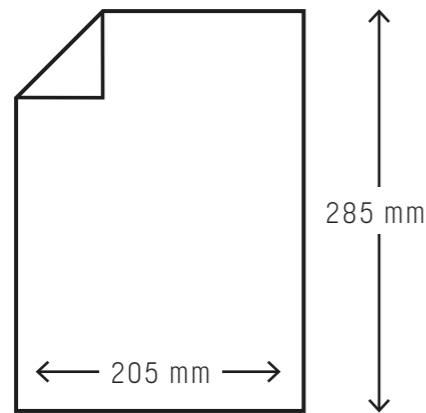

KWARTALNIK

NAKŁAD: 5 tys. egz.
OBJĘTOŚĆ: 140–160 stron

QUARTERLY

CIRCULATION: 5,000 copies
VOLUME: 140–160 pages



CENNIK REKLAM / AD PRICES

IV okładka / 4 th cover	9000 PLN	1/2 A4 pion / vertical	4000 PLN
II okładka / 2 nd cover	8000 PLN	1/2 A4 poziom / horizontal	4000 PLN
III okładka / 3 rd cover	7000 PLN	1/3 A4 pion / vertical	3000 PLN
A4 wewnątrz / A4 inside	6000 PLN		

ARTYKUŁ SPONSOROWANY / ADVERTORIAL:

A4	7000 PLN
2 × A4	12 000 PLN



CENNIK REKLAM DLA WYDAWNICTW SPECJALNYCH / AD PRICES FOR SPECIALS

POLSKA ZBROJNA. MSPO

Wrzesień – wydanie specjalne towarzyszące organizowanemu w Kielcach największemu w Europie Środkowo-Wschodniej targom przemysłu obronnego
 September – special edition on the occasion of MSPO Exhibition – the greatest in Central and Eastern Europe defense industry exhibition

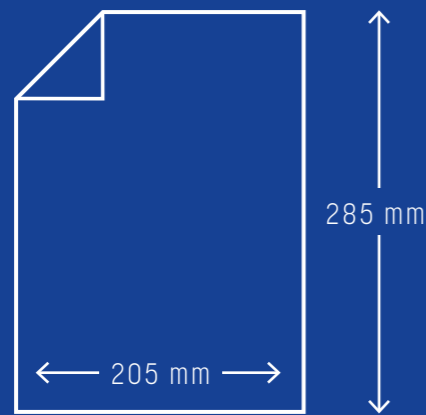

IV okładka / 4 th cover	12 000 PLN
II okładka / 2 nd cover	11 000 PLN
III okładka / 3 rd cover	10 000 PLN
A4 wewnątrz / A4 inside	8000 PLN

ARTYKUŁ SPONSOROWANY / ADVERTORIAL:

A4	9000 PLN
2 × A4	14 000 PLN





Nasze tradycje wydawnicze sięgają 100 lat. Choć przywiązujemy do nich wielką wagę, w codziennej pracy wykorzystujemy nowoczesne narzędzia i specjalistyczną wiedzę naszych dziennikarzy, dzięki czemu niezmiennie dostarczamy czytelnikom analitycznych informacji o Wojsku Polskim, w różnej formie – od dziennika internetowego po pisma naukowe. Zajmujemy się też działalnością na rzecz instytucji i partnerów biznesowych. Organizujemy profesjonalne konferencje, eventy promocyjne, kampanie reklamowe. Jesteśmy przygotowani do świadczenia usług graficznych, dziennikarskich, fotograficznych i redakcyjnych.

Our publishing traditions are over 100 years old. Although we attach great value to these traditions, in our everyday work we use modern tools and take advantage of our journalists' specialist knowledge. We thus invariably present to our readers reliable information about the Polish Armed Forces in many different forms – from a news website to a paper academic quarterly magazine. We offer a range of activities covered in WIW's business profile to institutions and our business partners. Our team guarantees complex and professional management of events, conferences, seminars or promotional campaigns. Our services include activities in graphic design, journalism, photography and publishing.

Wojskowy Instytut Wydawniczy (Military Publishing Institute)
Aleje Jerozolimskie 97, 00-909 Warszawa, tel. +48 261 849 008, e-mail: sekretariat@zbrojni.pl

Wydział Marketingu i Promocji (Marketing and Advertising Department)
tel. +48 261 849 496, +48 261 849 387, e-mail: reklama@zbrojni.pl

**POLSKA
ZBROJNA**

**HISTORIA
POLSKA
ZBROJNA**

**PRZEGLĄD
SIŁ ZBROJNYCH**

**kwartalnik
BELLONA**

ZBROJNA TV